

MARCY[®] 110 LB Weight Set MCW-110



IMPORTANT SAFETY NOTICE

1. A Spotter is recommended during exercise with this weight set for your safety.
2. This weight set is intended to be used indoors.
3. Keep children and pets away from the equipment at all times. DO NOT leave children unattended in the same room with the equipment.
4. Only one person at a time should use the equipment.
5. If the user experiences dizziness, nausea, chest pain, or any other abnormal symptoms, STOP the workout at once. CONSULT A PHYSICIAN IMMEDIATELY.
6. Position the weight set on a clear, leveled surface.
7. Always wear appropriate workout clothing when exercising.
8. Disabled person should not use the weight set without a qualified person or physician in attendance.
9. Before exercising, always do stretching exercises to properly warm up.
10. Never operate the equipment if the weight set is not functioning properly.
- 11. Maximum weight on weight bar is 300 lbs.**
12. Do not add additional weights or any items to the wet bar not specifically designed for use with this weight set.
13. This weight set is designed and intended for home and consumer use only, not for commercial use.
- 14. When installing the roll pins, please make sure the weight plates are NOT loaded on the weight bar. Place a solid surface under the bar at the connectors as you install the roll pins.**

Care and Maintenance

1. Periodically inspect all parts. Check bolts twice monthly during the usage season for tightness and tighten as required.
2. Replace any worn and damaged parts immediately.
3. Use mild household spray cleaners and/or a damp rag to wipe clean. Do not use harsh cleaning chemicals.
4. Sand rusted areas on tubular members and repaint using a non-lead based paint meeting the requirements of Title 16 CFR Part 1303.
5. Disposal Instructions – The equipment can be safely disassembled and disposed without unreasonable hazards. Call your local recycle agency regarding details of recycling.

SAVE THE INSTRUCTIONS.

WARNING: BEFORE BEGINNING ANY EXERCISE PROGRAM, CONSULT YOUR PHYSICIAN. THIS IS ESPECIALLY IMPORTANT FOR INDIVIDUALS OVER THE AGE OF 35 OR PERSONS WITH PRE-EXISTING HEALTH PROBLEMS. READ ALL INSTRUCTIONS BEFORE USING ANY FITNESS EQUIPMENT. IMPEX INC. ASSUMES NO RESPONSIBILITY FOR PERSONAL INJURY OR PROPERTY DAMAGE SUSTAINED BY OR THROUGH THE USE OF THIS PRODUCT.

IMPEX[®] INC.
2801 S. Towne Ave.
Pomona, CA 91766
220614

Phone: 1-800-999-8899
Fax: (626) 961-9966
Email: support@impex-fitness.com

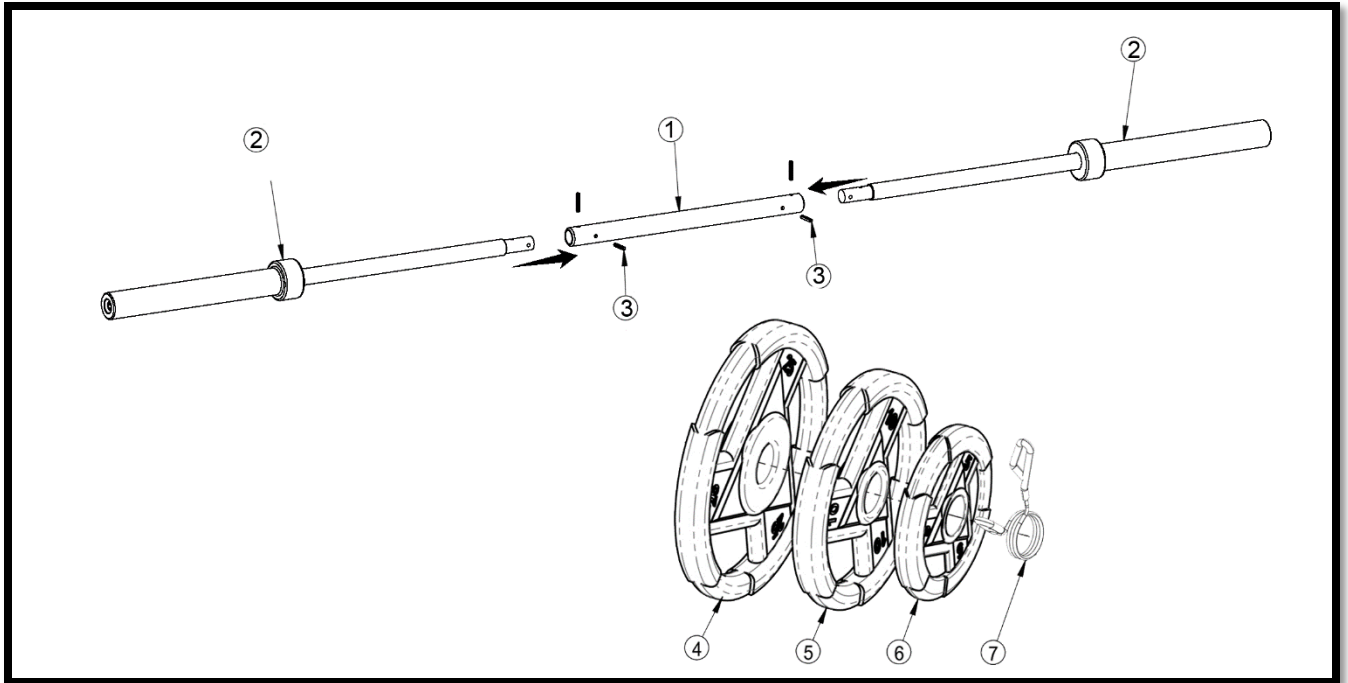
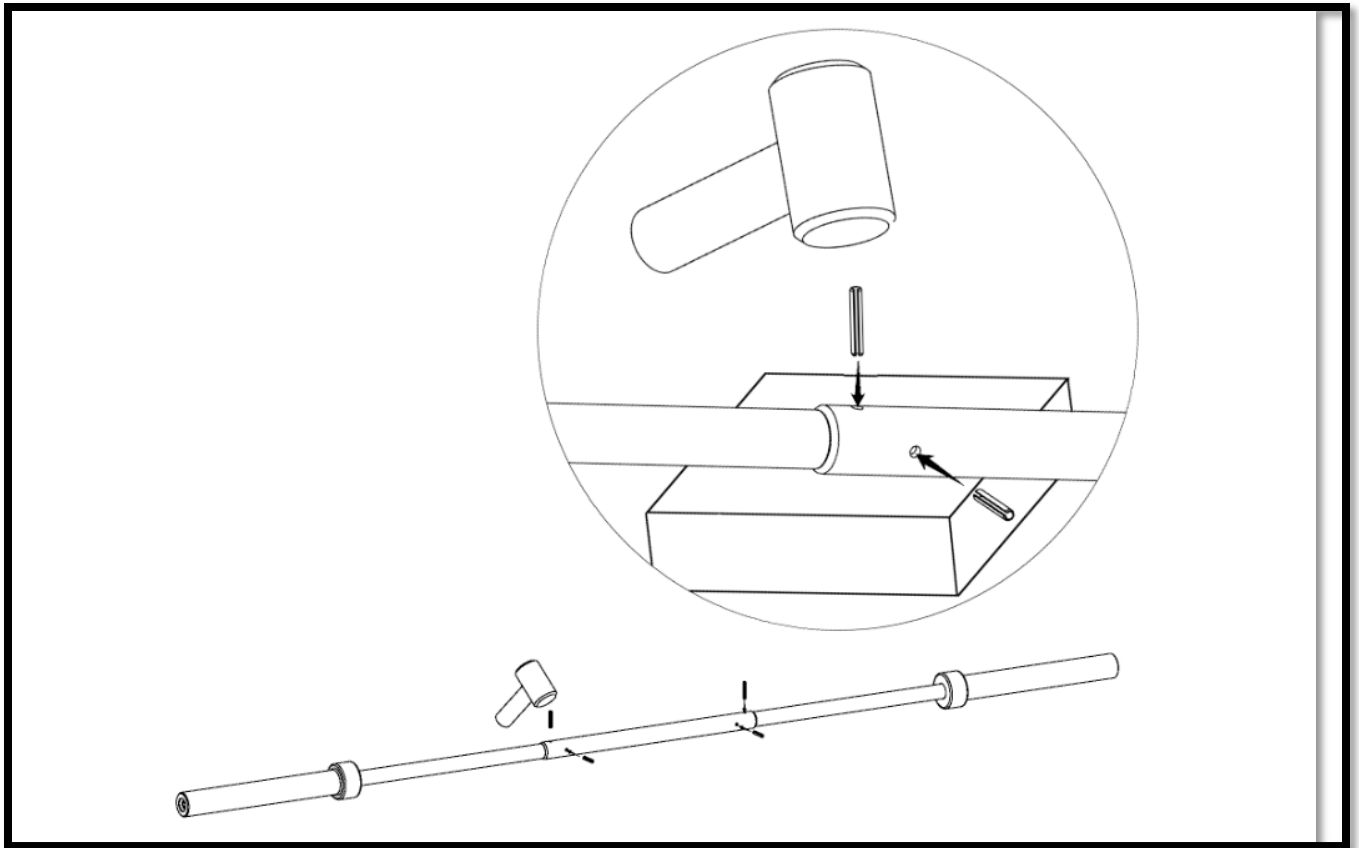

PARTS LIST

Key No	Description	Qty
1	Centert Bar-1	1
2	Weight Bar-2	2
3	Roll Pin	4
4	25lb plate	2
5	10lb Plate	2
6	5lb Plate	2
7	Spring Clip	2

IMPEX[®] INC.

LIMITED WARRANTY

IMPEX Inc. ("IMPEX[®]") warrants this product to be free from defects in workmanship and material, under normal use and service conditions, for a period of two years on the Frame from the date of purchase. This warranty extends only to the original purchaser. IMPEX's obligation under this Warranty is limited to replacing or repairing, at IMPEX's option.

All returns must be pre-authorized by IMPEX. Pre-authorization may be obtained by calling IMPEX Customer Service Department at 1-800-999-8899. All freights on products returned to IMPEX must be prepaid by the customer. This warranty does not extend to any product or damage to a product caused by or attributable to freight damage, abuse, misuse, improper or abnormal usage or repairs not provided by an IMPEX authorized service center or for products used for commercial or rental purposes. No other warranty beyond that specifically set forth above is authorized by IMPEX.

IMPEX is not responsible or liable for indirect, special or consequential damages arising out of or in connection with the use or performance of the product or other damages with respect to any economic loss, loss of property, loss of revenues or profits, loss of enjoyments or use, costs of removal, installation or other consequential damages of whatsoever natures. Some States do not allow the exclusion or limitation of incidental or consequential damages. Accordingly, the above limitation may not apply to you.

The warranty extended hereunder is in lieu of any and all other warranties and any implied warranties of merchantability or fitness for a particular purpose is limited in its scope and duration to the terms set forth herein. Some States do not allow limitations on how long an implied warranty lasts. Accordingly, the above limitation may not apply to you.

This warranty gives you specific legal right. You may also have other rights which vary from State to State.

Register online at www.marcypro.com.

IMPEX[®] INC.
2801 S. Towne Ave.
Pomona, CA 91766

ORDERING REPLACEMENT PARTS

Replacement parts can be ordered by calling our Customer Service Department toll-free at **1-800-999-8899** during our regular business hours: Monday through Friday, 9 a.m. to 5 p.m. Pacific standard time. **support@impex-fitness.com**

When ordering replacement parts, always give the following information.

1. Model
2. Description of Parts
3. Part Number
4. Date of Purchase

Ensemble de poids de 110 lb MARCY® MCW-110



AVIS IMPORTANT SUR LA SÉCURITÉ

1. À des fins de sécurité, on recommande la présence d'un pareur pendant l'utilisation de cet ensemble de poids.
2. Cet ensemble de poids est destiné à un usage à l'intérieur.
3. Garder cet équipement hors de la portée des enfants et des animaux de compagnie. NE JAMAIS laisser un enfant sans surveillance dans la même pièce que l'équipement.
4. L'équipement doit être utilisé par une seule personne à la fois.
5. Si l'utilisateur ressent des étourdissements, des nausées, des douleurs à la poitrine ou tout autre malaise, ARRÊTER immédiatement l'exercice et CONSULTER UN MÉDECIN SUR-LE-CHAMP!
6. Placer l'ensemble de poids sur une surface plane et dégagée.
7. Toujours porter des vêtements de sport appropriés pendant l'entraînement.
8. Les personnes handicapées ne doivent pas utiliser l'ensemble de poids sans la présence d'une personne qualifiée ou d'un médecin.
9. Avant de commencer l'entraînement, toujours faire des étirements afin de bien s'échauffer.
10. Ne jamais utiliser l'ensemble de poids s'il est défectueux.
11. **Le poids maximal sur la barre de poids est de 300 lb.**
12. Ne pas ajouter de plaques de poids supplémentaires ou d'autres articles sur la barre de poids s'ils ne sont pas précisément conçus pour être utilisés avec cet ensemble de poids.
13. Cet ensemble de poids est conçu pour un usage domestique seulement et n'est pas destiné à un usage commercial.
14. **Au moment d'installer les goupilles, veiller à ce que les plaques de poids ne soient PAS sur la barre de poids. Placer la barre sur une surface solide au niveau des connecteurs au moment d'installer les goupilles.**

ENTRETIEN

1. Inspecter régulièrement toutes les pièces. Vérifier tous les écrous et boulons deux fois par mois durant la saison d'utilisation afin de vous assurer qu'ils sont bien serrés, et serrer au besoin.
2. Remplacer immédiatement les pièces usées ou endommagées.
3. Utiliser un détergent doux et un linge humide pour nettoyer l'équipement. Ne pas utiliser de produit nettoyant abrasif.
4. Sabler les surfaces rouillées sur les pièces tubulaires et repeindre avec une peinture sans plomb qui respecte les exigences du CFR, Titre 16, Partie 1303.
5. Instructions sur la façon de disposer de l'équipement : Il est possible de désassembler l'équipement et d'en disposer de façon sécuritaire et sans risques déraisonnables. Communiquez avec votre agence de recyclage locale pour obtenir davantage de détails sur la façon de le recycler.

CONSERVEZ CES INSTRUCTIONS.

MISE EN GARDE : AVANT DE COMMENCER UN PROGRAMME D'EXERCICE, CONSULTEZ VOTRE MÉDECIN. UNE TELLE MESURE EST PARTICULIÈREMENT IMPORTANTE POUR LES PERSONNES DE PLUS DE 35 ANS OU QUI ONT DES PROBLÈMES DE SANTÉ. LISEZ TOUTES LES INSTRUCTIONS AVANT D'UTILISER UN APPAREIL D'ENTRAÎNEMENT. IMPEX INC. NE SAURAIT ÊTRE TENU RESPONSABLE POUR DES LÉSIONS CORPORELLES OU DES DOMMAGES MATÉRIELS CAUSÉS PAR CE PRODUIT OU PAR SON UTILISATION.

**IMPEX® INC.
2801 S. Towne Ave.
Pomona, CA 91766**

**Téléphone : 1-800-999-8899
Télécopieur : (626) 961-9966
Courriel : support@impex-
fitness.com**

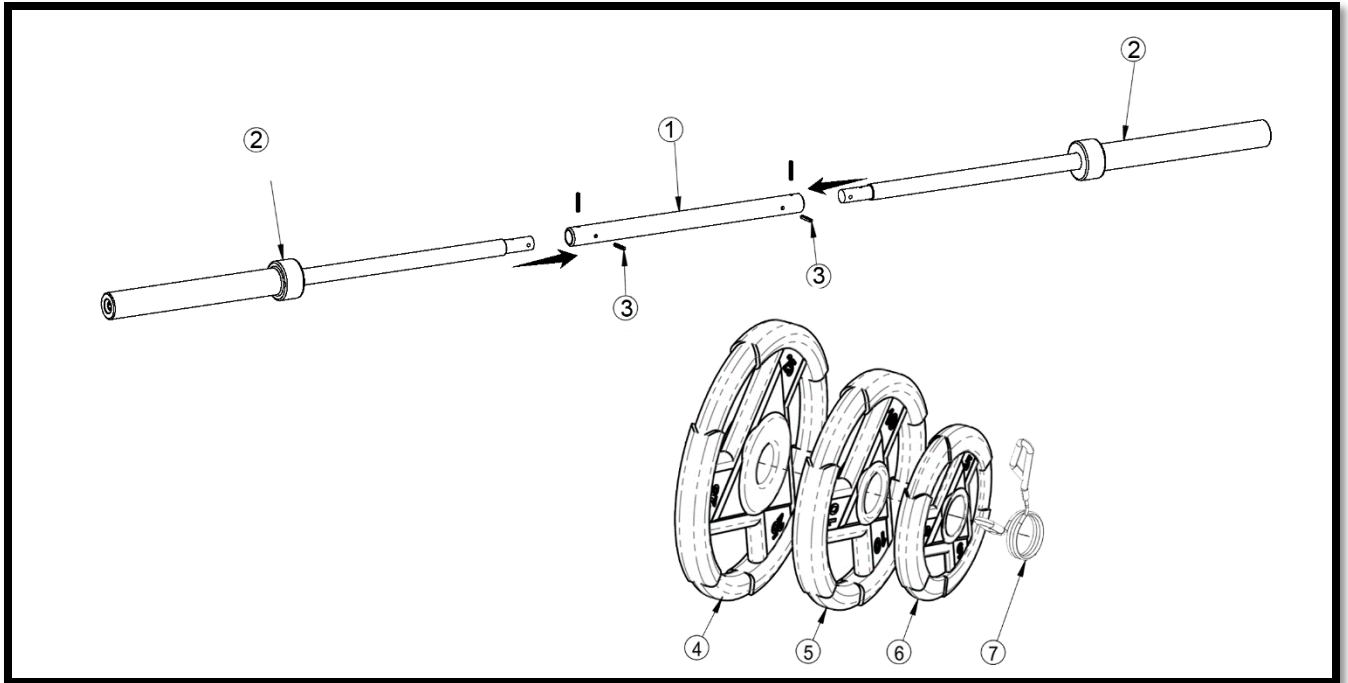
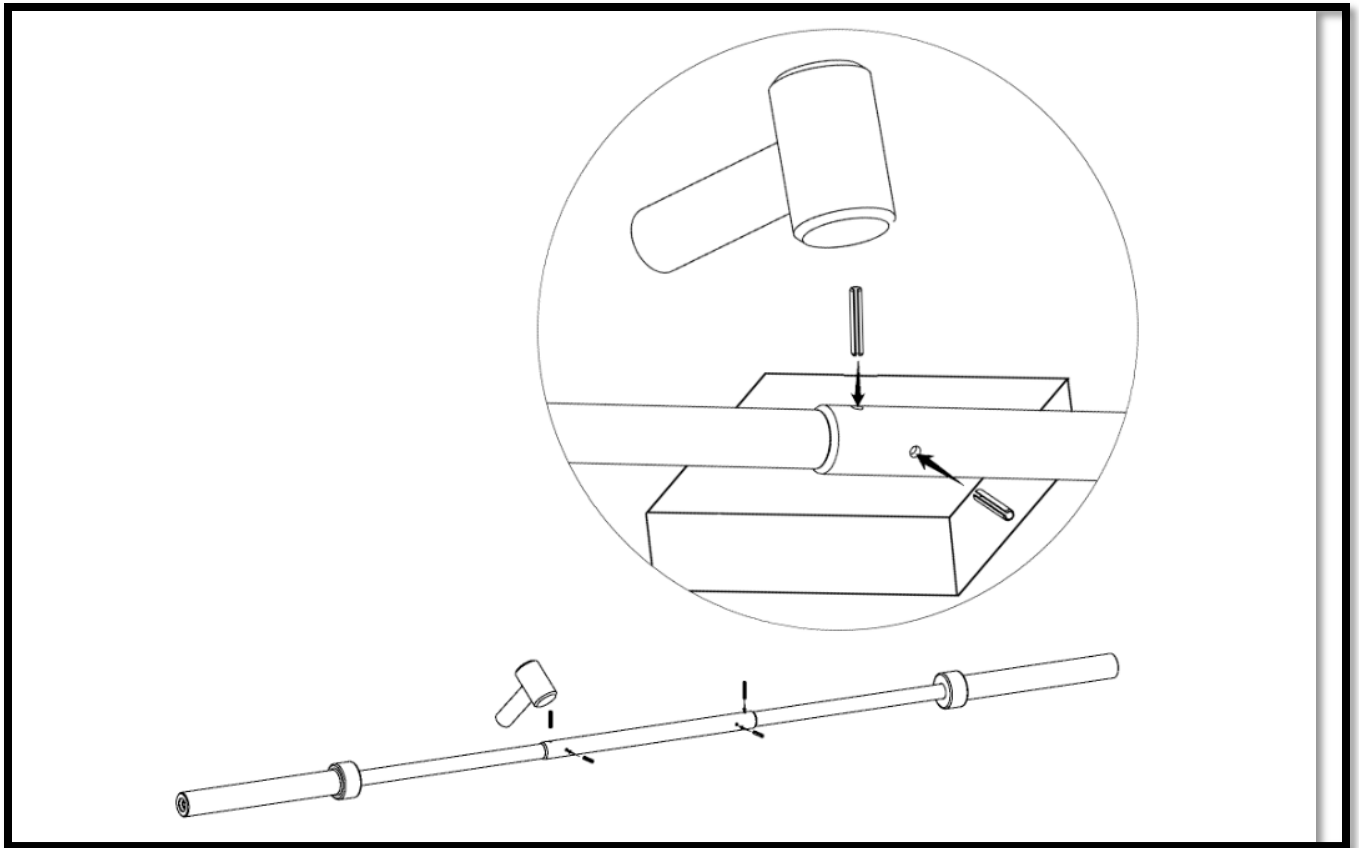

LISTE DES PIÈCES

N° de pièce	Description	Qté
1	Barre centrale	1
2	Barre de poids	2
3	Goupille	4
4	Plaque de poids (25 lb)	2
5	Plaque de poids (10 lb)	2
6	Plaque de poids (5 lb)	2
7	Pince à ressort	2

IMPEX[®] INC.

GARANTIE LIMITÉE DE DEUX ANS

IMPEX Inc. (« IMPEX[®] ») garantit la monture de ce produit contre les défauts de matériaux et de main-d'œuvre pendant deux (2) ans à partir de la date d'achat lorsque le produit est utilisé et entretenu dans des conditions normales. Cette garantie n'est valable que pour l'acheteur d'origine. Sous cette garantie, l'obligation d'IMPEX se limite au remplacement ou à la réparation du produit, à sa discrétion.

Tous les retours de marchandise doivent être autorisés au préalable par IMPEX. L'autorisation préalable peut être obtenue en téléphonant au Service à la clientèle d'IMPEX au 1-800-999-8899 (anglais). Tous les frais d'expédition liés à la marchandise retournée chez IMPEX doivent être prépayés par le client. Cette garantie ne s'applique pas à un produit endommagé par ou attribuable au transport, à un usage excessif, à un mauvais usage, à un usage inapproprié ou anormal ou à des réparations effectuées par un réparateur autre qu'un centre de service IMPEX autorisé. Cette garantie ne s'applique pas non plus aux produits utilisés à des fins commerciales ou de location. Aucune garantie autre que celle spécifiée ci-dessus n'est autorisée par IMPEX.

IMPEX ne peut être tenue responsable d'aucun dommage indirect ou particulier découlant de l'utilisation ou du rendement du produit, ou en rapport avec ceux-ci, ou de tout autre dommage associé à une perte financière, perte matérielle, perte de revenus ou de profits, perte de jouissance ou d'utilisation, coûts d'enlèvement, d'installation ou autres dommages indirects de quelque nature que ce soit. Certaines provinces interdisent l'exclusion ou la limite de dommages indirects. En conséquence, les restrictions mentionnées ci-dessus peuvent ne pas s'appliquer à votre cas.

La garantie expresse énoncée ci-dessus remplace toute autre garantie. Toute autre garantie implicite de qualité marchande ou d'adaptation à un usage est limitée dans son champ d'application et sa durée conformément aux conditions stipulées dans les présentes. Certaines provinces interdisent les restrictions sur la durée d'une garantie implicite. En conséquence, les restrictions mentionnées ci-dessus peuvent ne pas s'appliquer à votre cas.

Cette garantie vous donne des droits particuliers et vous pourriez bénéficier de droits supplémentaires variant d'une province à une autre. Enregistrez-vous en ligne au www.marcypro.com

IMPEX[®] INC.
2801 S. Towne Ave.
Pomona, CA 91766

PIÈCES DE RECHANGE

Vous pouvez commander des pièces de rechange en téléphonant sans frais au Service à la clientèle au **1-800-999-8899** pendant les heures d'ouverture normales, soit du lundi au vendredi de 9 h à 17 h, heure normale du Pacifique.

support@impex-fitness.com

Lorsque vous commandez des pièces, veuillez nous fournir les renseignements suivants :

1. Modèle
2. Description de la pièce
3. Numéro de la pièce
4. Date d'achat